

25 SET. 2006

adottata dal Direttore Generale in data _____

OGGETTO: RATIFICA ATTI PUBBLICA SELEZIONE PER IL CONFERIMENTO DI N° 01 INCARICO DI DIRETTORE DI STRUTTURA COMPLESSA DI PATOLOGIA CLINICA.

Su proposta del Responsabile del Servizio del Personale, il quale:

- PREMESSO**
- che con deliberazione n° 309 del 16 febbraio 2006 è stata indetta, tra l'altro, una pubblica selezione, per titoli e colloquio, per il conferimento di un incarico di Dirigente Medico Responsabile di struttura complessa nella disciplina di Patologia Clinica;
 - che tale avviso è stato pubblicato integralmente sulla G.U.R.I. n° 25 del 31 marzo 2006, con scadenza del termine di presentazione delle domande fissato per il 2 maggio 2006;
 - che con la deliberazione n° 624/2006 l'Azienda ha disposto la rettifica e riapertura dei termini dell'avviso di selezione per il conferimento di n° 01 incarico quinquennale di Direttore di struttura complessa di Patologia Clinica del P.O. Santa Barbara di Iglesias;
 - che il bando di selezione è stato pubblicato integralmente sulla G.U.R.I. - IV serie speciale - n° 44 del 13 giugno 2006, con termine di scadenza per la presentazione delle domande fissato per il 13 luglio 2006.
- RILEVATO** che in sede aziendale sono pervenute cinque domande di partecipazione.
- ATTESO** che con deliberazione n° 899 del 25 luglio 2006, l'Azienda ha provveduto a nominare la Commissione di Esperti deputata a valutare le candidature relative all'incarico di cui sopra.
- DATO ATTO** che in data 5 settembre 2006 si sono formalmente svolte le operazioni selettive, così come si rileva dal verbale della Commissione, che viene allegato al presente atto deliberativo per formarne parte integrante e sostanziale.
- PRESO ATTO** che la Commissione di esperti ha espresso un giudizio di idoneità sui seguenti quattro candidati: Angioni Giancarlo; Garau Maria Cristina; Irde Roberto; Sofia Maria Dolores.
- RITENUTO** di dovere provvedere alla formale ricezione degli atti formalmente elaborati ed adottati dalla Commissione di esperti (un verbale, una scheda riepilogativa e cinque schede di valutazione dei singoli candidati), con eccezione, per motivi di privacy, della documentazione prodotta dai singoli concorrenti (curriculum e titoli) e richiamata dalla stessa Commissione nei propri atti.
- RITENUTO** di dovere demandare ad un successivo atto deliberativo la nomina del candidato al quale assegnare il predetto incarico.

Azienda U.S.L. n° 7

Carbonia

PROPONE

l'adozione di atto deliberativo correlato alla ratifica degli atti della pubblica selezione per l'attribuzione di un incarico di Direttore della Struttura Complessa di Patologia Clinica.

IL DIRETTORE GENERALE

PRESO ATTO dell'istruttoria compiuta dal Responsabile del Servizio del Personale
SENTITO il Direttore Amministrativo unitamente al Direttore Sanitario

D E L I B E R A

per i motivi in premessa:

- di ratificare gli atti formalmente elaborati ed adottati dalla Commissione di esperti concernenti la pubblica selezione per l'attribuzione di un incarico di Direttore di struttura complessa di Patologia Clinica, allegati alla presente deliberazione della quale fanno parte integrante e sostanziale (un verbale, una scheda riepilogativa e cinque schede di valutazione dei singoli candidati).
- di dare atto che hanno conseguito un giudizio di idoneità da parte della Commissione incaricata della valutazione i seguenti candidati: Angioni Giancarlo; Garau Maria Cristina; Irde Roberto; Sofia Maria Dolores.
- di demandare ad un successivo atto deliberativo la nomina del candidato al quale assegnare il predetto incarico.



Il Direttore Generale
(Dr. Benedetto Barranu)

DIR.AMM. 

DIR.SAN. 

RESP. PERS. 

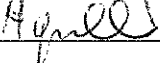
pers. 

Il Responsabile del Servizio affari generali

attesta che la deliberazione

n. 1032 del 25 SET. 2006

è stata pubblicata

nell'albo pretorio dell'Azienda USL n. 7

a partire dal 25 SET. 2006 al 9 OTT. 2006

Resterà in pubblicazione per 15 giorni consecutivi

ed è stata posta a disposizione per la consultazione.

Il Responsabile del Servizio



Affari Generali

(Dr.ssa Maria Teresa Garau)

Allegati: un verbale, una schede riepilogative e cinque schede di valutazione dei singoli candidati

Destinatari: Collegio Sindacale, Servizio Personale

Verbale

Oggetto: Selezione pubblica per titoli e colloquio per l'affidamento dell'incarico di direttore di struttura complessa nella disciplina di Patologia clinica.

Il giorno 5 del mese di settembre dell'anno 2006 alle ore 10,20n nei locali della Direzione Sanitaria – Azienda USL n. 7 di Carbonia – Via Dalmazia – si è riunita la Commissione di Esperti di cui all'art. 15, comma 3, del Decreto Legislativo 502/92 e successive modificazioni, preposta all'accertamento dell'idoneità dei candidati al conferimento dell'incarico di Direttore di Struttura Complessa di: Patologia Clinica.

La Commissione, nominata con deliberazione del Direttore Generale n. 899 del 25 luglio 2006 è composta come segue :

Dr. Chessa Pietro Pasquale
Dr. Inzaina Agostino
Dr. ssa Bitti Angela
Dr.ssa Cannas Margherita

Direttore Sanitario Presidente
Esperto designato dal Direttore Generale
Esperto designato dal Collegio di Direzione
Componente aggiunto con funzioni di segreteria

La Commissione

Premesso:

-che l'avviso di selezione pubblica per l'attribuzione dell'incarico di struttura complessa è stato bandito con deliberazione del Direttore Generale n.309/2006 del dell'Azienda USL n. 7 di Carbonia;

che con deliberazione n. 624 del 17 maggio 2006 si è disposta la rettifica e la riapertura termini dell'avviso di selezione.

-che l'avviso di bando è stato regolarmente pubblicato integralmente nella G.U. IV serie speciale n. 25 del 31 marzo 2006 e ripubblicato sulla G.U. n. 44 del 13 giugno 2006.

--che le domande pervenute sono n. 5;

-che l'avviso di selezione dovrà svolgersi per titoli e colloquio in base alle disposizioni di cui al D.P.R.484/97, conformemente alle norme del D.L.gs n. 502/92 e successive modificazioni ed integrazioni;

Stabilisce:

che le operazioni per l'accertamento dell'idoneità dei candidati all'incarico di Responsabile di struttura complessa si svolgeranno, ai fini della predisposizione dell'elenco dei candidati ritenuti idonei, secondo il seguente ordine:

- A) accertamento, in relazione ai candidati, del possesso dei requisiti di ammissione di cui ai commi 1 e 2 dell'art. 5 del D.P.R. 484/1997;
- B) determinazione dei criteri generali e delle indicazioni concernenti la valutazione del colloquio e del curriculum, ai sensi dell'art.8, comma 6 del D.P.R. 484/97;
- C) valutazione del curriculum professionale prodotto dai singoli concorrenti e concernente le attività professionali, di studio e direzionali – organizzative;
- D) svolgimento del colloquio diretto a valutare le capacità professionali del candidato nella specifica disciplina con riferimento anche alle esperienze professionali documentate, nonché

AZIENDA U.S.L. N. 7

CARBONIA

all'accertamento delle capacità gestionali, organizzative e di direzione del candidato stesso con riferimento all'incarico da svolgere;

E) formazione dell'elenco dei candidati ritenuti idonei.

Esaurita la determinazione dei criteri generali di valutazione la commissione procede all'accertamento dei requisiti di cui al punto A) del presente verbale, secondo quanto previsto dall'art.5, punto 3 del D.P.R. 484/97.

Preso visione dell'elenco degli aspiranti, ogni componente della Commissione dichiara che non esistono motivi di incompatibilità di alcun genere con i candidati.

All'unanimità la Commissione decide di esaminare le singole istanze degli aspiranti all'incarico al fine di accertarne il possesso dei requisiti di cui all'art. 5 del DPR 484/97.

Si da atto che l'anzianità di servizio utile per l'accesso alla selezione è stata valutata come previsto dall'art. 10 e seguenti del sopraccitato D.P.R.

Le risultanze di detto accertamento, descritto nelle schede riepilogative relative a ciascun candidato, allegate al presente verbale per costituirne parte integrante e sostanziale, vengono di seguito riportate a fianco di ciascun nominativo:

1)Dr. Angioni GianCarlo	possiede i requisiti
2)Dr. Di Maio Roberto dall'art. 5 e dall'art. 10 del DPR 484/97	non possiede i requisiti previsti
3)Dr.ssa Garau Maria Cristina	possiede i requisiti
4)Dr. Irde Roberto	possiede i requisiti
5)Dr.ssa Sofia Maria Dolores	possiede i requisiti

Vengono pertanto ammessi a partecipare alla **selezione i seguenti candidati**

- 1)Dr. Angioni GianCarlo
- 2)Dr.ssa Garau Maria Cristina
- 3)Dr. Irde Roberto
- 4)Dr.ssa Sofia Maria Dolores

convocati per la data odierna, per lo svolgimento del colloquio, con lettera raccomandata AR del 02 08 2006.

Si concorda altresì che la Commissione procederà alla selezione nelle seguenti fasi :

- 1) appello e riconoscimento dei candidati;
- 2) scelta argomenti su cui verterà il colloquio;
- 3) valutazione del curriculum professionale di ciascun candidato presente;
- 4) svolgimento del colloquio;
- 5) formulazione, per ciascun candidato, di un giudizio di idoneità sulla base di un valutazione complessiva ;
- 6) predisposizione elenco dei candidati idonei al conferimento dell'incarico in parola.

Terminate le predette operazioni la Commissione procede alla determinazione dei criteri di valutazione, di cui al punto B) del presente verbale, tenuto conto delle specificità proprie del posto da ricoprire:

Il colloquio consisterà in una discussione verterente su argomenti teorici e pratici nella specifica disciplina di patologia clinica, con riferimento anche alle esperienze professionali documentate,

- 2 -

AZIENDA U.S.L. N. 7

CARBONIA

tendenti ad accertare e valutare l'esperienza e le capacità professionali del candidato. Si evidenzierà altresì la preparazione manageriale e di direzione del candidato stesso con riferimento all'esperienza individuale relativamente all'incarico da conferire.

Nel curriculum professionale vengono valutate:

- a) preliminarmente l'attività assistenziale per cui si concorre, tenuto conto della tipologia delle istituzioni in cui sono allocate le strutture presso le quali il candidato ha svolto la sua attività (ospedali costituiti in Azienda, presidi ospedalieri a gestione diretta ASL, ASL e sue articolazioni, ospedali di rilievo nazionale e di alta specializzazione, Università, Policlinici Universitari, Servizi del Ministero, ex Ospedali Psichiatrici) e alla tipologia delle prestazioni erogate dalle strutture medesime. Per le attività professionali verranno valutate in forma preminente quelle relative alla disciplina con riferimento alla tipologia qualitativa e quantitativa delle prestazioni effettuate dal candidato.
- b) La posizione funzionale, qualifica, specifiche attribuzioni e/o competenze con particolare riferimento a quelle della disciplina di radiodiagnostica e alle discipline equipollenti. Eventuali specifici ambiti di autonomia professionale con funzioni di direzione (responsabilità Modulo, Servizio, Dipartimento, Presidio Ospedaliero, Direzione Sanitaria). Per la valutazione dei periodi di attività si procederà come segue:
 - verranno cumulati periodi di servizio omogeneo;
 - le frazioni di anno saranno valutate in ragione mensile considerando come mese intero periodi continuativi di giorni 30 o frazioni superiori a 15 giorni;
 - i servizi ed attività in corso verranno valutati fino alla data del rilascio della relativa certificazione;
 - qualora nelle certificazioni sia incompleta l'indicazione della data iniziale e /o di quella finale, il periodo verrà conteggiato dal 31/12 del primo anno al 1/01 dell'ultimo anno ove manchi la precisazione del mese, mentre ove manchi la precisazione del giorno, dall'ultimo giorno del primo mese al primo giorno dell'ultimo mese.
- c) I titoli accademici e di studio:
 - altre lauree oltre quelle fatte valere come requisiti di ammissione alla selezione;
 - specializzazione nella disciplina se non fatta valere come requisito di ammissione;
 - specializzazione in altra disciplina.
- d) Soggiorni di studio o di addestramento professionale per le attività attinenti la disciplina in rilevanti strutture italiane o estere di durata non inferiore a tre mesi con esclusione dei tirocini obbligatori.
- e) Attività didattica svolta per i corsi di studio per il conseguimento di diploma universitario, di laurea o di specializzazione post-laurea ovvero per corsi di formazione di personale paramedico – tecnico sanitario (in relazione alle materie insegnate ed agli anni di insegnamento);
- f) Partecipazione a corsi, congressi, convegni e seminari, anche effettuati all'estero, che abbiano in tutto o in parte finalità di formazione, di aggiornamento professionale e di avanzamento di ricerca scientifica, con riferimento:
 - alla attinenza o meno alla disciplina;
 - al contenuto, agli obiettivi, alla qualità;
 - al tipo di partecipazione richiesto (relatore, uditore, organizzatore, moderatore, coordinatore);
 - alla durata degli stessi.
- g) Verranno valutate le pregresse idoneità nazionali alle funzioni di Primario o Dirigente, mentre saranno valutate le idoneità conseguite in precedenti concorsi per incarichi di primario.

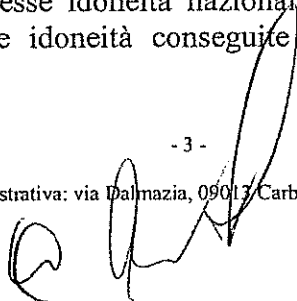

AZIENDA U.S.L. N. 7
CARBONIA

- h) La produzione scientifica strettamente pertinente alla disciplina ,pubblicata su riviste italiane o straniere, di rilevante valore secondo i criteri accettati internazionalmente (vedi impact e current contents).
- i) Così determinati i criteri di valutazione, la Commissione procede all'Appello nominale dei candidati:

- | | | |
|-------------------------|----------|---|
| 1) Angioni Giancarlo | presente | |
| 2) Di Maio Roberto | presente | (viene comunicata la non ammissione al concorso per le motivazioni sopra riportate). |
| 3) Garau Maria Cristina | presente | |
| 4) Irde Roberto | presente | |
| 5) Sofia Maria Dolores | presente | |

La cui identità è verificata dal Segretario della Commissione.

Espletata tale formalità, la commissione procede alla scelta degli argomenti cui verterà il colloquio dando atto che a ciascun candidato sarà formulato quesito che importi impegno e difficoltà tale da assicurare la par condicio tra i candidati stessi.

I quesiti vengono di seguito riportati:

- 1) Diagnosi e monitoraggio della leucemia acuta.
- 2) Interpretazione di tracciati elettroforetici
- 3) .Disposizioni normative in materia di Privacy.

Individuati gli argomenti del colloquio, la commissione procede alla valutazione del curriculum professionale prodotto dai singoli concorrenti e concernente le attività professionali di studio e direzionali organizzative.

I risultati delle operazioni di valutazione sono riepilogati, per ciascun candidato, in apposite schede allegate al presente verbale per costituirne parte integrante e sostanziale.

La Commissione procede quindi alla chiamata in ordine alfabetico dei candidati e sottopone ciascuno singolarmente al colloquio diretto a valutare le capacità professionali del candidato nella disciplina oggetto del conferimento dell'incarico.

1)Angioni GianCarlo: ha risposto in maniera esaustiva dimostrando una buona conoscenza delle problematiche diagnostiche dei seguenti quesiti: Diagnosi e monitoraggio della leucemia acuta; interpretazione di tracciati elettroforetici. Ha dimostrato inoltre una buona conoscenza della normativa sulla Privacy

2)Garau Maria Cristina : ha esposto con buona competenza le problematiche riguardante: Diagnosi e monitoraggio della leucemia acuta; Interpretazione di tracciati elettroforetici. Ha dimostrato una buona conoscenza della normativa sulla Privacy.

3)Irde Roberto: ha trattato in maniera esaustiva , dimostrando una buona conoscenza dei seguenti argomenti: Diagnosi e monitoraggio della leucemia acuta; interpretazione di tracciati elettroforetici. Ha dimostrato una buona conoscenza della normativa sulla Privacy.

4)Sofia Maria Dolores.: ha esposto con buona conoscenza le tematiche inerenti i seguenti quesiti: Diagnosi e monitoraggio della leucemia acuta ; Interpretazione di tracciati elettroforetici.Per quanto concerne la normativa sulla Privacy ha dimostrato sufficiente preparazione.

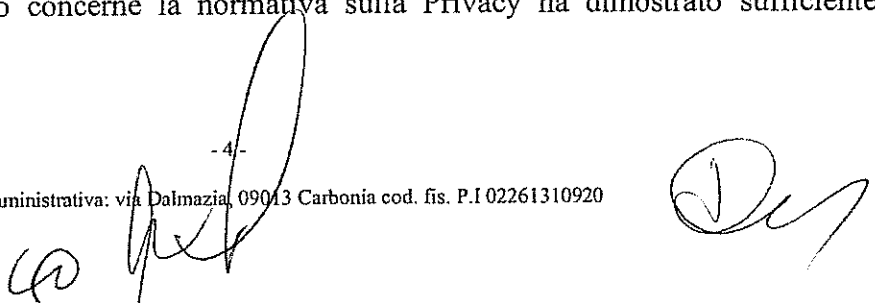

La Commissione, ultimato il colloquio, effettuato con le modalità di cui all'art. 8 del DPR 484/97, procede alla stesura del giudizio complessivo di idoneità, relativo a ciascun candidato, all'incarico di Responsabile di Struttura Complessa di Patologia.

Dr. Angioni Giancarlo dall'esame del curriculum e considerate le risultanze del colloquio il candidato è **idoneo**

Dr.ssa Garau Maria Cristina :dall'esame del curriculum e considerate le risultanze del colloquio il candidato è **idoneo**.

Dr. Irde Roberto:dall'esame del curriculum e considerate le risultanze del colloquio il candidato è **idoneo**.

Dr.ssa Sofia Maria Dolores: dall'esame del curriculum e considerate le risultanze del colloquio il candidato è **idoneo**.

La Commissione termina i lavori alle ore 14,

30 e rimette il presente verbale alla Direzione Generale .

Letto , confermato e sottoscritto.

I Componenti

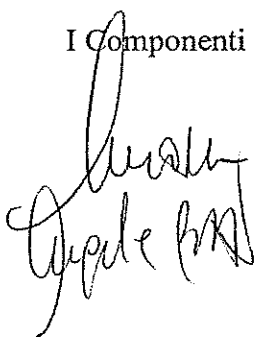

Il Presidente



Il Segretario



Affidamento incarico Responsabile Struttura Complessa Patologia Clinica

Cognome	Nome	nato	a	ISCRIZIONE ALBO	ANZIANITA'	SPECIALIZZAZIONI	CURRICULUM FORM./PROFILE	VALUTAZIONE TITOLI	VARIE
Angioni	Giancarlo	26/10/1968	Sestu	SI	ass.med. Lab. Ex usl 16 mesi/ 8+16 anni e 17 mesi dirig. Med. Di laboratorio usl n. 8	Ostetricia e ginecologia	SI		
Di Maio	Roberto	31/07/1964	Palermo	SI biol.	10 anni e 8 mesi da biologo coadiutare casa di cura priv.		SI		non ammesso
Garau	M. Cristina	02/12/1957	Iglesias	SI	dirig. Medico di laboratorio 16 anni e 11 mesi usl n. 7	Ematologia - Geriatria e Gerontologia	SI		
Irde	Roberto	21/07/1961	Langhirano	SI	dir. Medico lab. 13 anni e 1 mese Usi n. 5	Patologia clinica - alleteriologia e Immun.	SI		
Soffa	M. Dolores	11/04/1953	Samatzai	SI	dirig. Med. Lab. 23 anni usl 8	Igiene preventiva orient. Lab	SI		

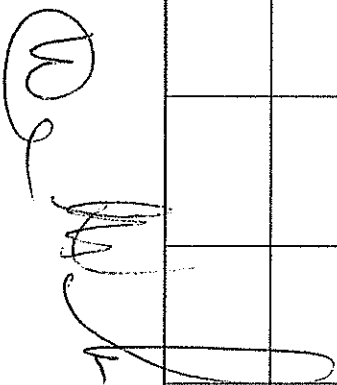
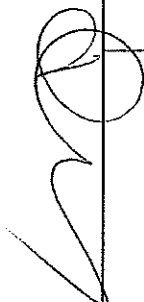
**AVVISO PUBBLICO PER IL CONFERIMENTO DI RESPONSABILE DI STRUTTURA
COMPLESSA DI PATOLOGIA**

Valutazione del Curriculum Formativo e Professionale

Candidato DR. Ampioni Giancarlo

1 Vedi curriculum allegato

2 /

3 Giuliano Complesso



4 Del curriculum si evince che
5 ha prestato un'attività diversificata in

6 vari ambiti del laboratorio - P.O. San G.

7 di Rio. Ha maturato una buona

8 attività di promozione e aggiornamento

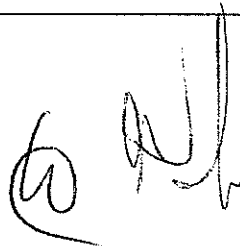
nel corso delle proprie lavorative con
alcune pubblicazioni scientifiche.

 

**AVVISO PUBBLICO PER IL CONFERIMENTO DI RESPONSABILE DI STRUTTURA
COMPLESSA DI PATOLOGIA CLINICA**

Valutazione dei titoli Accademici e di Studio

Candidato Dr. Giancarlo Angioni
1 vedi certificato allegato
2 _____
3 _____
4 _____
5 _____

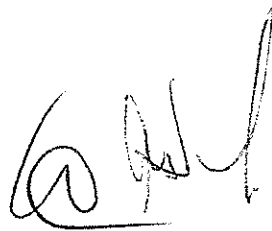

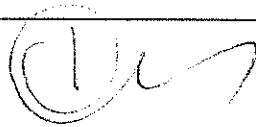

**AVVISO PUBBLICO PER IL CONFERIMENTO DI RESPONSABILE DI STRUTTURA
COMPLESSA DI PATOLOGIA**

Valutazione delle Pubblicazioni e titoli Scientifici

Candidato Dr. Gian Carlo Angioni

1 vedi certificazione allegata

2 _____

3 _____

4 _____

5 

6 _____

7 _____

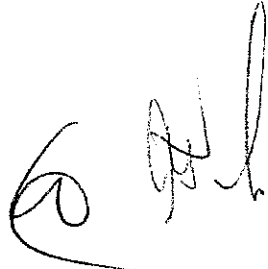

**AVVISO PUBBLICO PER IL CONFERIMENTO DI RESPONSABILE DI STRUTTURA
COMPLESSA DI Patologia clinica**

Valutazione dei titoli di Carriera

Candidato Dr Gian Carlo Angioni

1 vedi espressione allegato

2 _____

3 _____

4 _____

5 _____

6 _____

7 _____

8 _____

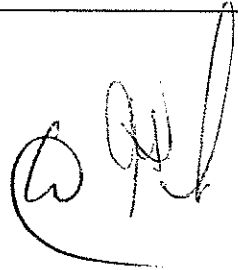
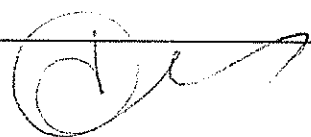

**AVVISO PUBBLICO PER IL CONFERIMENTO DI RESPONSABILE DI STRUTTURA
COMPLESSA DI PATOLOGIA**

Valutazione del Curriculum Formativo e Professionale

Candidato Dr. Di Marco Roberto

1 vedi curriculum allegato

2 /

3 Giulio Buplemus

4

5

6

7

8 



AZIENDA U.S.L. N. 7
CARBONIA

**AVVISO PUBBLICO PER IL CONFERIMENTO DI RESPONSABILE DI STRUTTURA
COMPLESSA DI Patologia clinica**

Valutazione dei titoli di Carriera

Candidato Dr. Di Maio Roberto

1 Vedi Certificazione allegata

2 _____

3 _____

4 _____

5 _____

6 _____

7 _____

8 _____

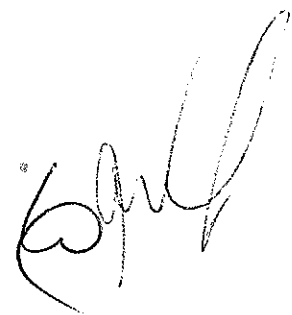
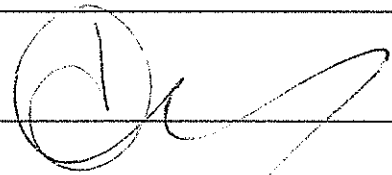

**AVVISO PUBBLICO PER IL CONFERIMENTO DI RESPONSABILE DI STRUTTURA
COMPLESSA DI PATOLOGIA**

Valutazione delle Pubblicazioni e titoli Scientifici

Candidato DR. Di Maio Roberto

1 vedi certificazione allegata

2 _____

3 _____

4 _____

5 _____

6 

7 

**AVVISO PUBBLICO PER IL CONFERIMENTO DI RESPONSABILE DI STRUTTURA
COMPLESSA DI PATOLOGIA CLINICA**

Valutazione dei titoli Accademici e di Studio

Candidato DR. Di Mario Roberto
1 vedi cert. professione allegato
2 _____
3 _____
4 _____
5 _____

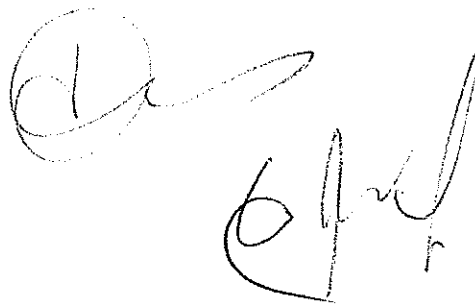
A handwritten signature in black ink, consisting of a stylized 'D' followed by 'M' and 'R'. To the right of the signature is a circular stamp, partially overlapping the signature, containing illegible text.

**AVVISO PUBBLICO PER IL CONFERIMENTO DI RESPONSABILE DI STRUTTURA
COMPLESSA DI PATOLOGIA**

Valutazione del Curriculum Formativo e Professionale

Candidato DR. SSA GERAR D. CRISTINA

1 vedi curriculum allegato

2 /

3 giudizio complessivo

4 Ha maturato una buona esperienza

5 presso il P.O. S. Barbara di Iglesias -

6 Ha dedicato la sua attività agli aspetti

7 di riferimento alle patologie endocrinologiche

8 metaboliche e nell'ambito della virologia e

9 con particolare riferimento al settore

10 della ematologia. Ha maturato una buona

11 competenza attività di aggiornamento

12 ed ha svolto attività di docenza con corsi

13 di formazione Aziendale.

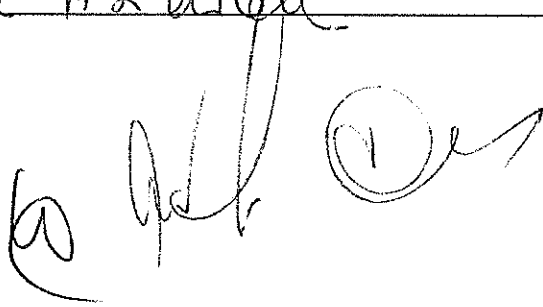

**AVVISO PUBBLICO PER IL CONFERIMENTO DI RESPONSABILE DI STRUTTURA
COMPLESSA DI Patologia clinica**

Valutazione dei titoli di Carriera

Candidato DR. SSA GERARDO M. CRISTINA

1 vedi certificato allegato

2 _____

3 _____

4 _____

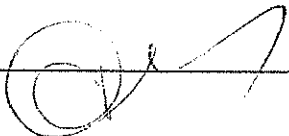
5 

6 

7 _____

8 _____

**AVVISO PUBBLICO PER IL CONFERIMENTO DI RESPONSABILE DI STRUTTURA
COMPLESSA DI PATOLOGIA CLINICA**

Valutazione dei titoli Accademici e di Studio

Candidato Dr. SSA Gerav M. Cristina
1 vedi Certificazioni allegata
2 _____
3 _____
4 _____
5 _____

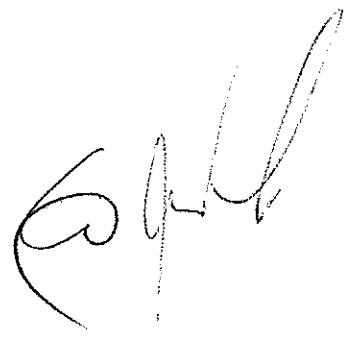
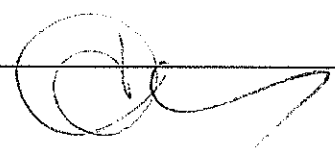

**AVVISO PUBBLICO PER IL CONFERIMENTO DI RESPONSABILE DI STRUTTURA
COMPLESSA DI PATOLOGIA**

Valutazione delle Pubblicazioni e titoli Scientifici

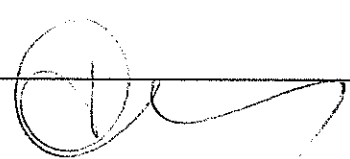
Candidato DR. SSA Goran H. Gustine
1 mi certifi cazioni ellyto
2 _____
3 _____
4 _____
5  _____
6 _____
7 _____



**AVVISO PUBBLICO PER IL CONFERIMENTO DI RESPONSABILE DI STRUTTURA
COMPLESSA DI PATOLOGIA**

Valutazione del Curriculum Formativo e Professionale

Candidato Dr. IRDE Roberto

1 vedi Curriculum allegato

2 /

3 Gratuito Complesso

4 Ha maturato la sua formazione presso
5 il laboratorio analisi dell'Azienda S. Onofrio

6 occupandosi nelle sue attività nei diversi

7 settori del laboratorio.

8 Ha tenuto sempre viva la sua attività

con corsi di aggiornamento, con una

costante produzione scientifica

e didattica

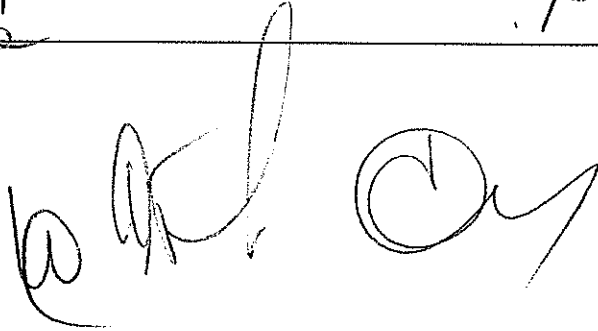

**AVVISO PUBBLICO PER IL CONFERIMENTO DI RESPONSABILE DI STRUTTURA
COMPLESSA DI PATOLOGIA**

Valutazione delle Pubblicazioni e titoli Scientifici

Candidato Dr. IRPE Roberto
1 vedi certificazione allegata
2 _____
3 _____
4 _____
5 _____
6 _____
7 _____

**AVVISO PUBBLICO PER IL CONFERIMENTO DI RESPONSABILE DI STRUTTURA
COMPLESSA DI PATOLOGIA CLINICA**

Valutazione dei titoli Accademici e di Studio

Candidato DR. IR DE Roberto
1 vedi certificazione allegata
2 _____
3 _____
4 _____
5 _____

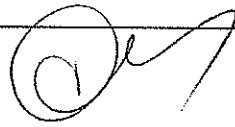
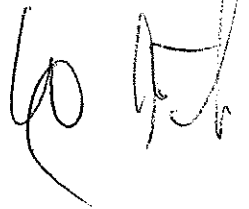
**AVVISO PUBBLICO PER IL CONFERIMENTO DI RESPONSABILE DI STRUTTURA
COMPLESSA DI Patologia clinica**

Valutazione dei titoli di Carriera

Candidato Dr. IR De Robertis

1 vedi elenco funzioni all'ente

2 _____

3 

4 _____

5 _____

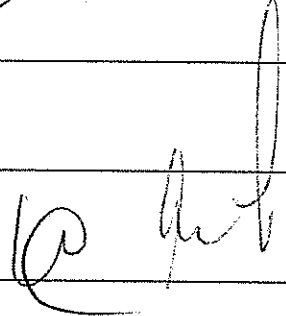
6 

7 _____

8 _____

**AVVISO PUBBLICO PER IL CONFERIMENTO DI RESPONSABILE DI STRUTTURA
COMPLESSA DI PATOLOGIA**

Valutazione del Curriculum Formativo e Professionale

Candidato D. SSA S. J. e D. S. M. S. B. S.

1 vedi curriculum allegato

2 /

3 Gratuito Complesso

4 Ha maturato una buona formazione

5 presso il P.O. S. Giovanni di Dio (CA)

6 operando nelle diverse attività in tutti i

7 settori del laboratorio. Ha partecipato

8 anche in qualità di relatore a numerosi

9 congressi e corsi di formazione di

10 applicamenti - Ha diverse pubblicazioni

11 scientifiche.

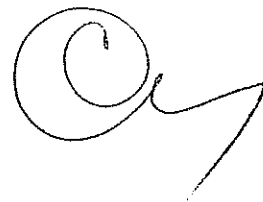

**AVVISO PUBBLICO PER IL CONFERIMENTO DI RESPONSABILE DI STRUTTURA
COMPLESSA DI PATOLOGIA**

Valutazione delle Pubblicazioni e titoli Scientifici

Candidato Dessa Sofia H. Dolores

1 Voti con permesso allegato

2 _____

3 _____

4 _____

5 _____

6 _____

7 _____

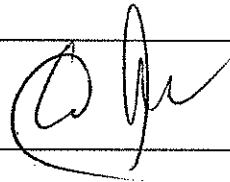

**AVVISO PUBBLICO PER IL CONFERIMENTO DI RESPONSABILE DI STRUTTURA
COMPLESSA DI PATOLOGIA CLINICA**

Valutazione dei titoli Accademici e di Studio

Candidato DR. SSA Sofia Marie Dolores
1 venti certificazioni alleate
2 _____
3 _____
4 _____
5 _____



**AVVISO PUBBLICO PER IL CONFERIMENTO DI RESPONSABILE DI STRUTTURA
COMPLESSA DI PATOLOGIA**

Valutazione delle Pubblicazioni e titoli Scientifici

Candidato DR-SSA Sofia Marie Dolores
1 vedi certificazione allegata

2 _____

3 _____

4 _____

5 _____

6 _____

7 _____

